



EGGENBERG
INDUSTRIAL TOOLS

METAL CUTTING BANDSAW EBS2480 (FP)
INSTRUCTION MANUAL

FEHLERBEHEBUNG

P: Wenn die Klinge nicht im 90°-Winkel steht (A)

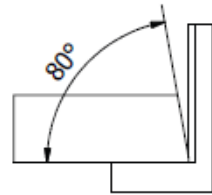

S: Setzen Sie Ihre Säge so um, dass sie einen 90°-Winkel bildet (B)

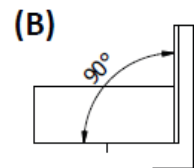

S: Prüfen Sie die Messerführungsplatte, wenn sie sich in einem 90° Winkel befindet (D1,D2,D3)

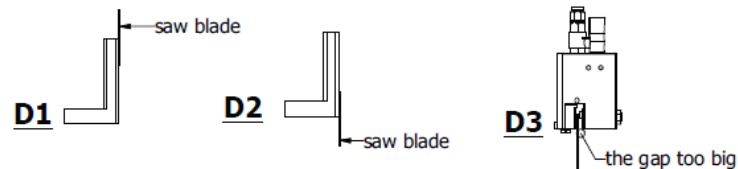

S: Verwenden Sie #32, um die Klinge einzustellen und um 90° zu drehen.

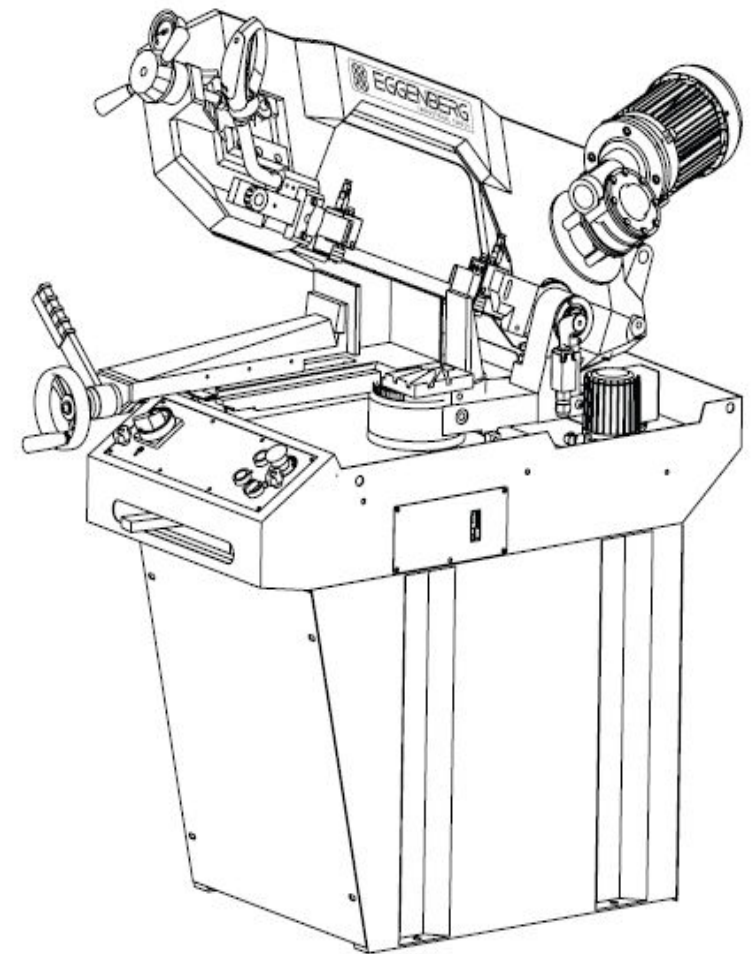
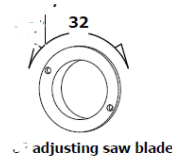

SICHERHEITSREGELN

WARNUNG: Bei der Verwendung von Elektrowerkzeugen sollten immer die grundlegenden Sicherheitsvorkehrungen beachtet werden, um die Gefahr von Bränden, Stromschlägen und Verletzungen zu verringern.

Wie bei allen Maschinen gibt es bestimmte Gefahren, die mit dem Betrieb und der Verwendung der Maschine verbunden sind. Ein umsichtiger und vorsichtiger Umgang mit der Maschine verringert das Risiko von Personenschäden erheblich. Wenn jedoch die üblichen Sicherheitsvorkehrungen übersehen oder ignoriert werden, kann dies zu Verletzungen des Bedieners führen. Diese Maschine wurde nur für bestimmte Anwendungen entwickelt. Wir empfehlen dringend, diese Maschine NICHT zu modifizieren und/oder für eine andere als die vorgesehene Anwendung zu verwenden. Wenn Sie Fragen bezüglich der Anwendung haben, verwenden Sie die Maschine NICHT, bevor Sie sich mit uns in Verbindung gesetzt haben und wir Sie beraten haben.

1. Arbeitsbereich freihalten
 - Unaufgeräumte Bereiche und Bänke laden zu Verletzungen ein.
2. Berücksichtigen Sie die Umgebung des Arbeitsbereichs
 - Setzen Sie die Werkzeuge nicht dem Regen aus.
 - Werkzeuge nicht an feuchten oder nassen Orten verwenden.
 - Halten Sie den Arbeitsbereich gut beleuchtet.
 - Verwenden Sie die Werkzeuge nicht in der Nähe von brennbaren Flüssigkeiten oder Gasen.
3. Schutz vor Stromschlag
 - Vermeiden Sie Körperkontakt mit geerdeten Oberflächen.
4. Andere Personen fernhalten
 - Lassen Sie nicht an der Arbeit beteiligte Personen, insbesondere Kinder, das Werkzeug oder das Verlängerungskabel nicht berühren und halten Sie sie vom Arbeitsbereich fern.
5. Nicht genutzte Werkzeuge speichern
 - Bei Nichtgebrauch sollten Werkzeuge an einem trockenen, verschlossenen Ort und außerhalb der Reichweite von Kindern aufbewahrt werden.
6. Das Werkzeug nicht mit Gewalt einsetzen
 - Es wird die Arbeit besser und sicherer in dem Tempo erledigen, für das es vorgesehen ist.
7. Verwenden Sie das richtige Werkzeug
 - Zwingen Sie kleine Werkzeuge nicht dazu, die Arbeit eines schweren Werkzeugs zu erledigen.
 - Verwenden Sie Werkzeuge nicht für Zwecke, für die sie nicht vorgesehen sind; verwenden Sie zum Beispiel keine Kreissägen, um drei Äste oder Stämme zu schneiden.
8. Angemessene Kleidung
 - Tragen Sie keine weite Kleidung oder Schmuck, sie können sich in beweglichen Teilen verfangen.
 - Bei Arbeiten im Freien wird rutschfestes Schuhwerk empfohlen.
 - Tragen Sie einen Haarschutz, um langes Haar zu schützen.
9. Schutzausrüstung verwenden
 - Schutzbrille verwenden
 - Tragen Sie eine Gesichts- oder Staubmaske, wenn die Schneidarbeiten Staub erzeugen.

ELEKTRISCHER SCHALTPLAN

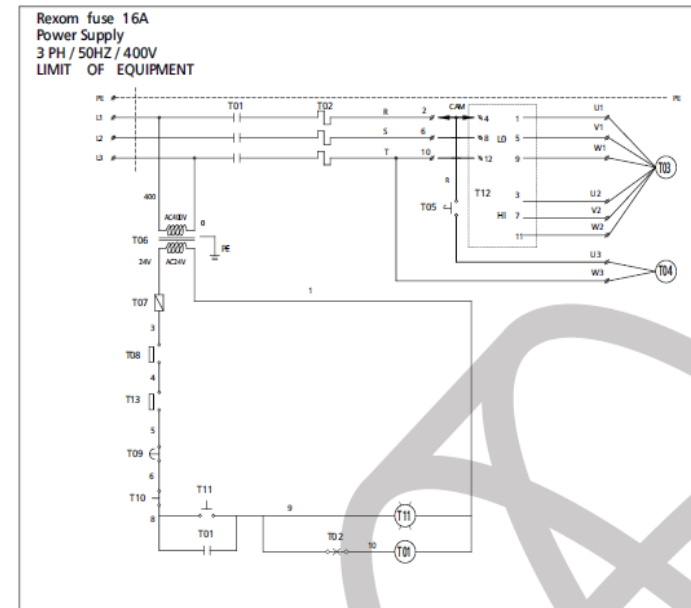

Electrical parts list

Part No	Name	Description	Mark
T01	MS1	MS	CE
T02	O.L	OVER RELAY	CE
T03	M1	SAW MOTOR	CE
T04	M2	PUMP MOTOR	CE
T05	COOL	COOL SWITCH	CE
T06	PT	POWER TRANSFORMER	CE
T07	F1	FUSE	CE
T08	SAFE MICRO 1	MICRO SWITCH	CE
T09	EMS	EMERGENCY STOP	CE
T10	OFF	PUSH BUTTON	CE
T11	ON	PUSH BUTTON	CE
T12	SPEED	CAM SWITCH	CE
T13	SAFE MICRO2	MICRO SWITCH	CE

SICHERHEITSREGELN

10. Absauganlage anschließen
 - Wenn Vorrichtungen für den Anschluss von Staubabsaug- und -auffanggeräten vorhanden sind, stellen Sie sicher, dass diese angeschlossen und ordnungsgemäß verwendet werden.
11. Missbrauchen Sie das Kabel nicht
 - Ziehen Sie niemals am Kabel, um es von der Steckdose zu trennen. Halten Sie das Kabel von Hitze, Öl und scharfen Kanten fern
12. Sichere Arbeit
 - Verwenden Sie, wenn möglich, Klemmen oder einen Schraubstock, um die Arbeit zu sichern. Das ist sicherer als mit der Hand.
13. Nicht zu weit greifen
 - Achten Sie stets auf sicheren Stand und Gleichgewicht.
14. Pflegen Sie die Werkzeuge mit Sorgfalt
 - Halten Sie Schneidwerkzeuge scharf und sauber, um eine bessere und sicherere Leistung zu erzielen.
 - Befolgen Sie die Anweisungen zum Schmieren und Wechseln von Zubehörteilen.
 - Überprüfen Sie die Werkzeugkabel regelmäßig und lassen Sie sie bei Beschädigung von einer autorisierten Werkstatt reparieren.
 - Überprüfen Sie Verlängerungskabel regelmäßig und ersetzen Sie sie, wenn sie beschädigt sind.
 - Halten Sie die Griffe trocken und frei von Öl und Fett.
15. Werkzeuge abkoppeln
 - Trennen Sie die Werkzeuge bei Nichtgebrauch, vor Wartungsarbeiten und vor dem Wechsel von Zubehör wie Klingen, Bits und Fräsern vom Stromnetz.
16. Einstellschlüssel und Schraubenschlüssel entfernen
 - Machen Sie es sich zur Gewohnheit, vor dem Einschalten zu überprüfen, ob Schlüssel und Einstellschlüssel aus dem Werkzeug entfernt sind.
17. Unbeabsichtigtes Starten vermeiden
 - Vergewissern Sie sich, dass der Schalter beim Einstecken in der Position "Aus" steht.
18. Verwendung von Verlängerungskabeln für den Außenbereich
 - Wenn das Gerät im Freien verwendet wird, verwenden Sie nur Verlängerungskabel, die für die Verwendung im Freien vorgesehen und entsprechend gekennzeichnet sind.
19. Wachsam bleiben
 - Achten Sie darauf, was Sie tun, nutzen Sie Ihren gesunden Menschenverstand und bedienen Sie das Gerät nicht, wenn Sie müde sind.
20. Beschädigte Teile prüfen
 - Vor der weiteren Verwendung des Werkzeugs sollte es sorgfältig überprüft werden, um sicherzustellen, dass es ordnungsgemäß funktioniert und seine vorgesehene Funktion erfüllt.
 - Überprüfen Sie die Ausrichtung der beweglichen Teile, das Verklemmen der beweglichen Teile, den Bruch von Teilen, die Montage und alle anderen Bedingungen, die den Betrieb beeinträchtigen können.
 - Eine beschädigte Quarde oder ein anderes Teil muss von einem autorisierten Kundendienst repariert oder ausgetauscht werden, sofern in dieser Bedienungsanleitung nichts anderes angegeben ist.
 - Lassen Sie defekte Schalter von einer autorisierten Kundendienststelle austauschen.
 - Verwenden Sie das Gerät nicht, wenn sich der Schalter nicht ein- und ausschalten lässt.
21. Warnung
 - Die Verwendung von Zubehör oder Anbaugeräten, die nicht in dieser Bedienungsanleitung empfohlen werden, kann zu Verletzungen führen.
22. Das Elektrowerkzeug muss den einschlägigen Sicherheitsvorschriften entsprechen.
 - Dieses Elektrowerkzeug entspricht den einschlägigen Sicherheitsvorschriften. Reparaturen dürfen nur von qualifizierten Personen unter Verwendung von Originalersatzteilen durchgeführt werden, da sonst erhebliche Gefahren für den Benutzer entstehen können.



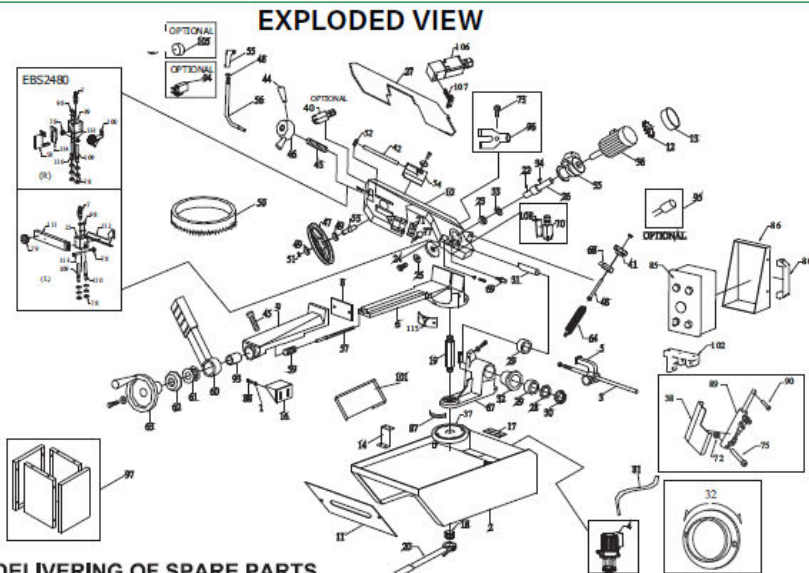

DELIVERING OF SPARE PARTS

Please note: When ordering spare parts please always mention: Model of the machine, Serial number and Reference number of the part
SHOULD REF. NUMBERS MISSING, NO SPARE PART WILL BE DELIVERED.

LIST OF SPARE PARTS

Ref. No.	Description	Ref. No.	Description	Ref. No.	Description	Ref. No.	Description
01	Washer	31	Pivot	60	Vice lever	91	Fixed blade guide plate
02	Base	32	Bearing cover	61	Bearing	92	Mobile blade guide plate
03	Bar stop rod	33	Washer	62	Bearing cover	93	Bush
04	Cool pump	34	Key 8 x 7 x 25 mm	63	Vice handwheel	94	Toger switch
05	Bar stop	35	Reducer	64	Spring	95	Condenser(Motor)
06	Countervise	36	Motor	65	Spring connection		(optional)
07	Valve	37	round table	67	Revolving arm	96	Coolant distributor
08	Vice jaw	38	Plate(optional)	68	Rod	97	Stand
09	Vice	39	Mobile blade guide plate	69	Stop bolt	98	Nut M10
10	Body frame	40	Switch(optional)	70	Micro switch(optional)	99	Pivots centric
11	Casing	41	hand wheel	71	Block	100	Brush
12	Motor Fan	42	Threaded shaft	72	Hex. nuts	101	Plate
13	Motor	43	Spring washer	73	Rubber connection	102	Bracket
14	Connection	44	Grip	74	Arm	104	Pivots exetric
16	Arm	45	Pin	75	Bolt	105	Blade Tension Gauge
17	Filter	46	Handwheel	76	Blade guard		(optional)
18	Bush	47	Return flywheel	77	Handle	106	Switch
19	Pin	48	Hex. Nut	78	Bearing 6082Z	107	Key
20	Lever	49	Bearings 22/6205	79	Hand wheel	108	block
21	Fixed blade guide plate	50	Saw blade	80	Handle	109	Pivots centric
22	Key 7x7x35mm	51	C-ring	81	Water Pipe	110	Pivots exetric
23	Bearing	52	Hex. nuts.	82	Rust Plate	111	ARM
24	Motor flywheel	53	Blade sheel shaft	83	L. Bladeguard	112	Blade guard
25	Washer	54	Block blade tension	84	Switch set	113	PIN
26	Shaft	55	Handle	85	Brush (optional)	114	Rust Plate
27	Blade cover	56	Lever	86	Switch Shelf	115	Scale
28	Ring nilons	57	Vice screw	87	Scale		
29	Bearing 32006	58	R. Bladeguard	89	Cylinder (optional)		
30	Ring nut M30	59	Vice spring	90	Pin (optional)		

SPECIFICATIONS

		EBS2480	
Capacity	(mm)	90°	● 225 ■ 245 x 180
		60°	● 100 ■ 100 x 100
		45°	● 160 ■ 160 x 160
Speeds	(MPM)	45 / 90	
Motors	Saw	Customed	
	Coolant	400V,50Hz,3 Phases	
		100W	
		400V,50Hz,1 Phase,0,16A	
Blade	(mm)	27 x 0.9 x 2480	
Blade Wheels	(mm)	292 (High strength flanged cast iron)	
Dimensions	(mm)	Length	1500
		Width	510
		Height	935 (Cutting area)
		Height	1570 (Total)
Packing		1380 x 580 x 930	
Weight	(kg)	200 / 216	
Miter Scale		0 ~ 60°	
Noise	(dB)	70 (Weighted sound pressure level)	
Fuse		max. 16A	

ACHTUNG! Da in dieser Säge keine Sicherung eingebaut ist, muss die Säge über die Sicherung der Hausinstallation abgesichert werden. Der maximale Wert der Sicherung der Gebäudeinstallation muss 16A betragen.

MERKMALE

1. Speziell entwickelte horizontale Bandsäge.
2. Bietet zwei Geschwindigkeiten zum Schneiden von Metall.
3. Mit Kühlpumpe zur Verlängerung der Lebensdauer des Sägebandes.
4. Mit Auslöseknopf am Griff für einfachen und sicheren Gebrauch.
5. Mit Skala für den Gehrungsschraubstock und Teilung.
6. Ständer für sicheren Gebrauch.

LIEFERUNG

1. Transport zum gewünschten Ort vor dem Auspacken, bitte Hebebock verwenden.
2. Packen Sie alle Teile aus.
3. Transportieren Sie die Maschine nach dem Auspacken mit einem strapazierfähigen Fasergurt, um sie anzuheben.
Achten Sie beim Transportieren der Maschine immer auf einen sicheren Stand und das Gleichgewicht.
Da die Maschine 157 kg wiegt, wird empfohlen, die Maschine mit Hilfe eines Wagenhebers zu transportieren.



INSTALLATION

1. Stellen Sie den Sockel der Maschine auf einen festen Zementboden und befestigen Sie ihn dann auf dem Boden.
2. Stellen Sie die Bandsäge auf den Sockel und befestigen Sie sie mit den mitgelieferten Schrauben.
3. Sichern Sie den Schneidkopf mit dem Sicherheitshebel.
4. Montieren Sie den Rollenhalterarm.
5. Ziehen Sie vor der Inbetriebnahme alle Verschlüsse fest.
6. Prüfen Sie sorgfältig, ob das Sägeblatt im Gegenuhrzeigersinn läuft. Wenn nicht, tauschen Sie zwei Drähte am Stecker aus. Dann den Lauftest wiederholen.
7. Achten Sie darauf, dass die Klinge in keiner Weise behindert wird.
8. Stellen Sie die verstellbare Klingenföhrung in die äußerste linke Position. Drehen Sie das Handrad für die Blattspannung, um das Blatt zu spannen. Die richtige Spannung ist erreicht, wenn sich das Sägeblatt in der Mitte des Schnittbereichs mit einer Kraft von 50N um 3mm eindrücken lässt.
Bitte beachten Sie!
Neigen Sie den Griff des Sägeblattspannungshandrades so, dass ein Anschlagen des Handrades des Schraubstocks nicht möglich ist.
9. Füllen Sie den Tank mit Kühlflüssigkeit, indem Sie eine Mischung aus Wasser und Öl von 7-10% verwenden.
10. Prüfen Sie, ob die Netzspannung mit der auf dem Motor angegebenen Spannung übereinstimmt.

ARBEIT MIT DIESER MASCHINE

1. Positionieren Sie den Schraubstock etwa 4 mm vom Werkstück entfernt, indem Sie das Handrad des Schraubstocks betätigen.
2. Spannen Sie das Werkstück durch Drehen des Schraubstockhebels vollständig in den Schraubstock ein.
3. Positionieren Sie den verstellbaren Klingenföhrungskopf so nah wie möglich.
4. Betätigen Sie den Geschwindigkeitsschalter, indem Sie die entsprechende Geschwindigkeit wählen:

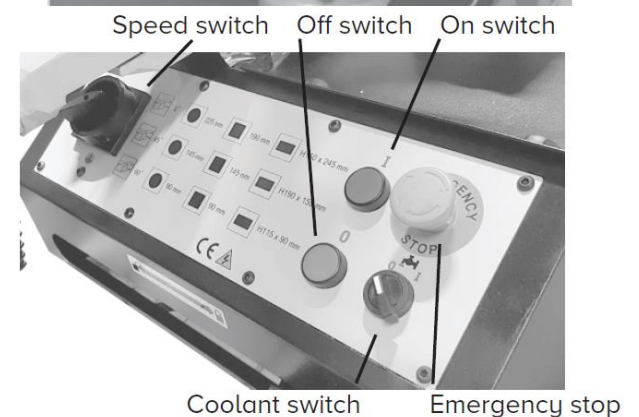
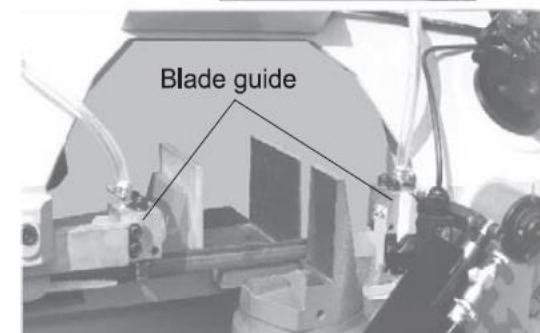
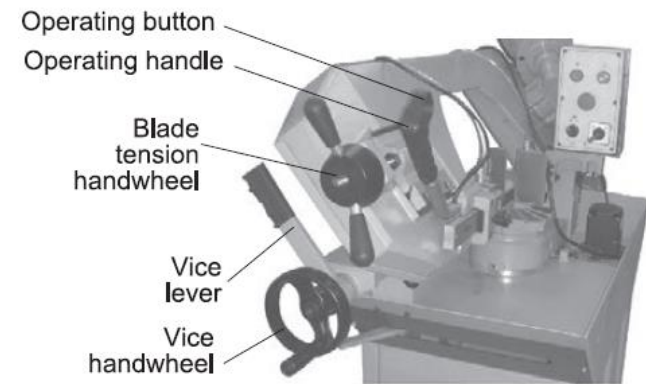

- in der 1. Position beträgt die Schnittgeschwindigkeit 45 m/min
- in der 2. Position beträgt die Schnittgeschwindigkeit 90 m/min

5. Schließen Sie das Kabel an die Unfallverhütungsvorschriften an. **ACHTUNG: ERDUNGSKABEL.**

6. Wählen Sie, ob Sie Kühlmittel verwenden möchten oder nicht. Um Kühlmittel zu pumpen, drehen Sie bitte den Schalter mit der Aufschrift coolant in die "I"-Stellung. Wenn Sie keine Kühlflüssigkeit verwenden möchten, stellen Sie diesen Schalter auf die "O"-Stellung.

ACHTUNG!

Vergewissern Sie sich vor der Inbetriebnahme der Maschine, dass die Klinge den Spezifikationen des Werkstücks entspricht. Vergewissern Sie sich auch, dass alle Schutzabdeckungen angebracht und mit den Schrauben richtig angezogen sind.

7. Befestigen Sie den Schneidkopf.

8. Danach führen Sie den Schneidkopf bis auf ca. 5 mm an das Werkstück heran und drücken den Bedienknopf am Griff, um die Klinge in Rotation zu versetzen und das Kühlsystem zu starten.

9. Es gibt zwei verschiedene Steuerungssysteme für diese Säge:

- Der Druckknopf am Griff ist ein Auslöseknopf, d.h. die Säge arbeitet, solange der Knopf gedrückt wird. Wird der Druckknopf losgelassen, stoppt die Säge und das Kühlmittel.
- Der Druckknopf am Handgriff startet die Säge und das Kühlmittel. Beide werden gestoppt, wenn der Schnitt beendet ist und der Endschalter automatisch gedrückt wurde. Für den Fall, dass etwas passiert und die Säge angehalten werden muss, bevor der Schnitt beendet ist, drücken Sie die Not-Aus-Taste.

10. Wenn das Sägeblatt seine volle Geschwindigkeit erreicht hat, können Sie den Sägebügel nach unten drücken. **Bitte seien Sie vorsichtig! Führen Sie den Bogen langsam und mit normaler Kraft. Ein hoher Kraftaufwand beschädigt das Sägeblatt und die Säge.**

11. Drücken Sie im Notfall den roten Handflächen-EMG-Knopf am Schaltkasten. Die Säge stoppt dann sofort. Zum Entriegeln des EMG-Schalters drehen Sie bitte den Handballenschalter und lassen ihn los.

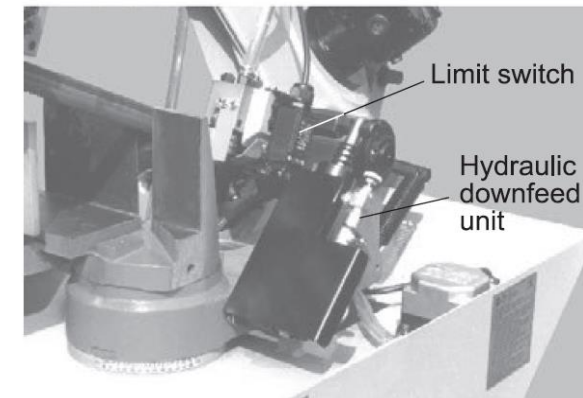

EINGESCHLOSSENE KÜRZUNGEN

Wenn Sie schräge Schnitte machen wollen, lassen Sie den Hebel los, drehen Sie den Bogen im gewünschten Winkel und klemmen Sie den Hebel wieder ein.

AUSWECHSELN DER KLINGE

ACHTUNG!

Schalten Sie das Gerät aus und ziehen Sie den Netzstecker, bevor Sie Wartungs- oder Servicearbeiten durchführen.

1. Heben Sie den Bügel vollständig an.
2. Sichern Sie den Schneidkopf (mit dem Sicherheitshebel)!
3. Lösen Sie das Handrad der Messerspannung und entfernen Sie den Messerschutz.
4. Setzen Sie die Klinge wieder ein, indem Sie sie zuerst zwischen die Lager der Klingenguideköpfe und dann auf die Gehäuse der Schwungräder setzen.

ACHTUNG: Überprüfen Sie die Schnittrichtung der Messerzähne. Sie muss mit dem Pfeil am Bogen übereinstimmen. Ziehen Sie die Klinge wieder fest.

Blattspannung: Die richtige Blattspannung ist erreicht, wenn sich das Sägeblatt **3 Minuten** lang mit einer Kraft von **50N** in die Mitte des Schnittbereichs drücken lässt. Für diese Einstellung muss sich die verstellbare Messerführung in der äußersten linken Position befinden.

Neigen Sie den Griff des Blattspannungshandrads so, dass ein Anschlagen des Handrads des Schraubstocks unmöglich ist.

Vorsichtig sein! Nach einer eventuellen Demontage des Blattschutzes ist darauf zu achten, dass diese Abdeckung wieder aufgesetzt und mit den Schrauben gesichert wird. Manipulieren Sie niemals den Sicherheitsschalter. Bei Nichtbeachtung kann es zu Unfällen kommen.

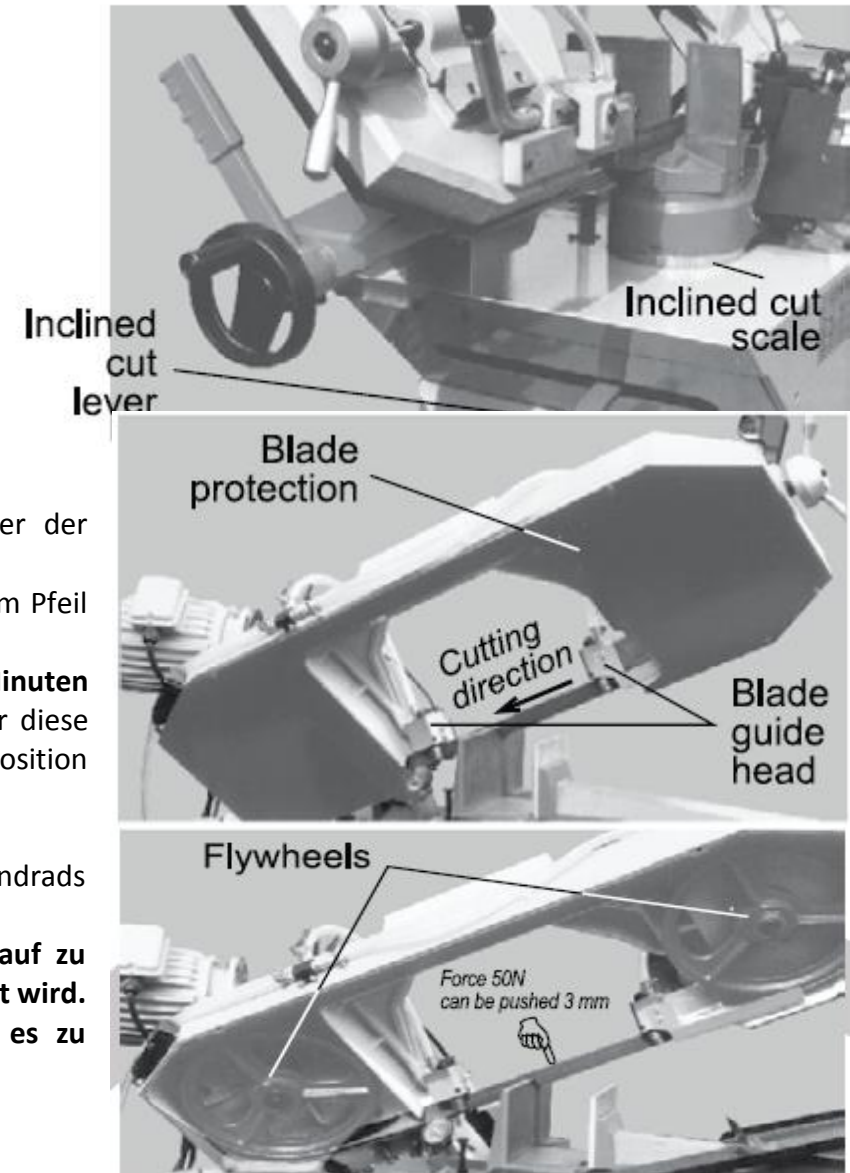

UNTERHALTUNG

Achtung! Schalten Sie das Gerät vor jeder Wartung aus und ziehen Sie den Netzstecker. Sichern Sie das Schneidwerk mit dem Sicherheitshebel!

1. Schmieren Sie den Schlitten, den Schraubstock und die Messerführung regelmäßig. Reinigen Sie den Kühlmittelbehälter von den Spänen.
2. Das Untersetzungsgetriebe wurde bereits mit synthetischem Fett geschmiert und muss daher nicht gewartet werden.

WICHTIG: Am Ende eines jeden Arbeitstages ist es notwendig, die Spannung des Messers zu lösen, die Maschine abzuschrauben und den Schneidkopf zu sichern (mit dem Sicherheitshebel)! Denken Sie daran, die Klinge wieder zu spannen, wenn Sie Ihre Arbeit wieder aufnehmen.

EINSTELLUNG DER BLATTFÜHRUNGLAGER

1. Lösen Sie die Mutter und schrauben Sie den Dübel (Nr. 80) ab, indem Sie den Abstand zwischen dem Blatt und den Lagern vergrößern.
2. Dann das obere Lager einstellen; ggf. die Schrauben am Arm lösen (Nr. 74).
3. Zum Einstellen des Seitenlagerpaares ist der Dübel (Nr. 80) so zu betätigen, dass die Lager auf dem Blatt aufliegen und dann so weit zu lockern, dass das Blatt mit einem Spiel von etwa 0,04 mm gleiten kann.
4. Wenn die Einstellung abgeschlossen ist, ziehen Sie die Mutter fest.

ACHTUNG!

Bitte achten Sie darauf, immer 0,9 mm dicke Klingen zu montieren, für die die Lager der Klingenföhrung eingestellt sind.

Bei dickeren Klingen ist es notwendig, die Klingenföhrung noch einmal wie oben beschrieben einzustellen.

